

# [에콰도르 수출 500kg/hr소각로 현황]

## 1. 도면

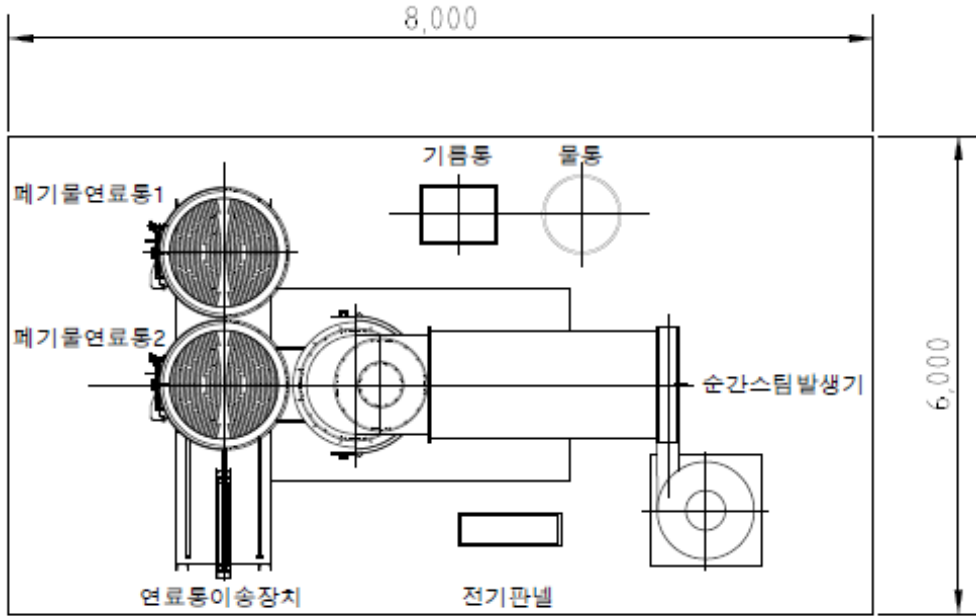

평 면 도

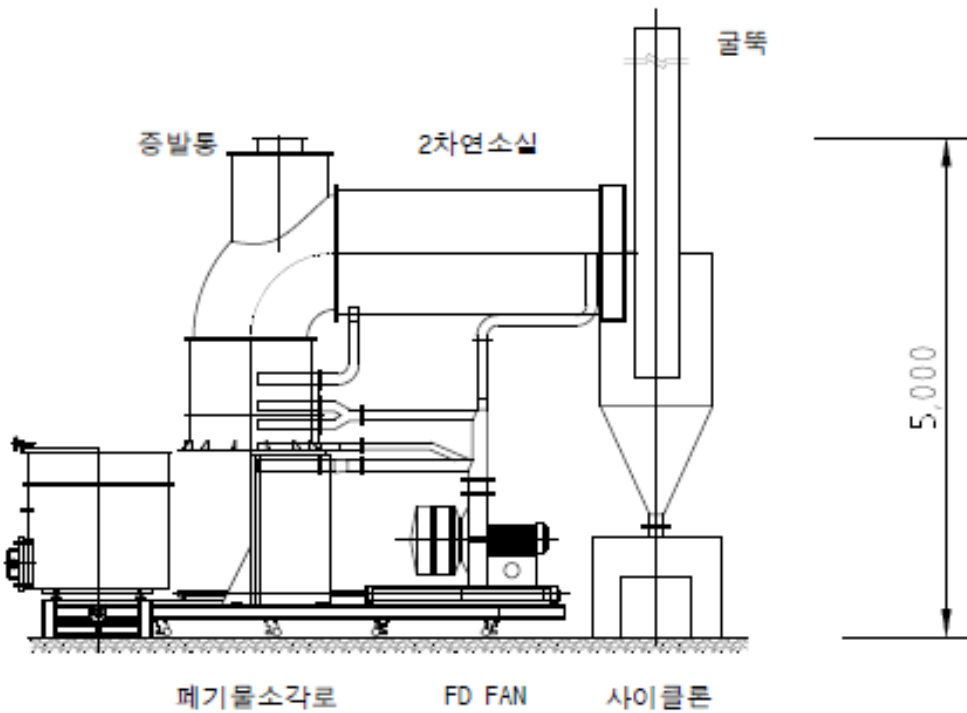

정 면 도

## 2. 소각 설비 구성항목 및 규격

순 번	구 성 항 목	규 격
1	폐기물 연료통 2개	1,700mm ϕ
	화격자 2조	1,500mm ϕ
	이송장치 - 공압 이송	
	제 1 연 소 실	
2	연소로 2, 3	1,300mm ϕ
3	연소4실 및 공해방지 시설	
4	CDS 공해저감시설	
5	2차 연소실	1,500mm ϕ
6	순간 냉각 스팀발생기 및 노즐	1ton/hr
7	사이클론	1,600mm ϕ
8	굴뚝	800mm ϕ , 높이 7.5m
9	FD Fan	30HP, 450mmAq
10	물통	1,500mm ϕ
11	자동펌프	1HP, 3kg/cm <sup>2</sup>
12	점화장치 기름노즐 1기	20,000 kcal/hr
13	기동버너 기름노즐 2기	100,000 kcal/hr
14	연소제어장치 물노즐 2기	50 L/hr
15	투시경 2	
16	써머커플 2	
17	전기계전 컨트롤박스	인버터30HP용
18	컴프레셔 1식	
19	도장 보온 1식	
20	측정구 설치	100mm ϕ